



SERIE CN MAG-M

Magnetdriven centrifugalpump

0PMC002BAAS110HAAC

- Flöde max. 4000 m³/h
- Tryck max. 220 mvp
- För svårpumpade vätskor - aggressiva, korrosiva eller med låg ytspänning
- Går även att få i explosionskyddat utförande (ATEX)

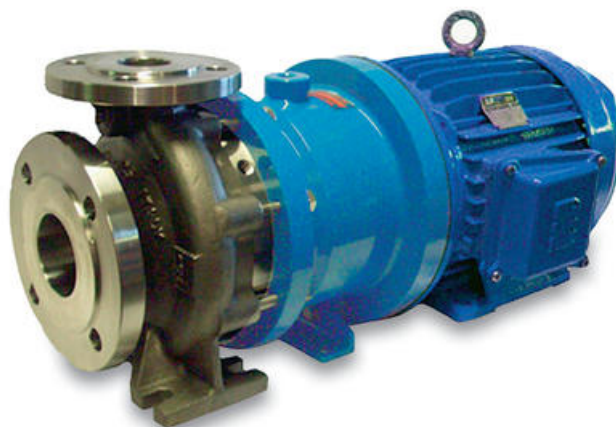

Produktinformation

Centrifugalpumpar av serien CN MAG-M har helt slutet pumphus med magnetdrivet pumphjul. Eftersom de saknar genomgående axel med tätning är de helt läckagefria. Pumparna är därför speciellt lämpliga för vanligen besvärliga media som korrosiva, miljöfarliga och värdefulla vätskor som absolut inte får läcka ut eller svårtätade vätskor med låg ytspänning. Dessa egenskaper gör dem mycket miljövänliga och säkra eftersom de inte ger något läckage till omgivningen. Magnetdriften innebär också att pumparna är mycket driftsäkra, vilket ger dem låga driftskostnader.

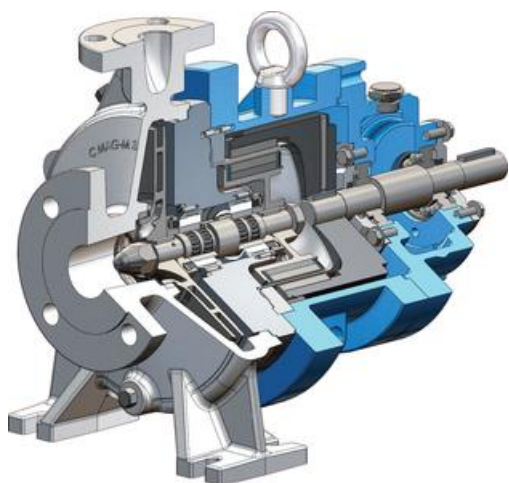

Exempel på användningsområden

Syrapumpar, kylvattenpump, oljepumpar, kemikalier, baser, lösningsmedel, drivmedel, bioolja, kylmedia, lut.

Så här fungerar magnetdrift

En drivmagnet är monterad på motoraxeln och överför kraften till en magnet monterad på pumphjulet. Pumphuset är därmed helt slutet utan några genomgående roterande axlar som behöver tätas.

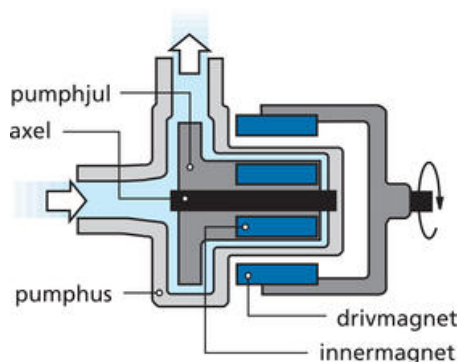

Så här fungerar hybriddrift

Magnetkannen som skiljer drivmagneten och innermagneten på en magnetkopplad pump i metall orsakar förluster. Hur stora förlusterna blir beror på materialval och tjocklek på magnetkannen, samt varvtalet på motorn. Tjockare material och högre varvtal ger även högre förluster. Förutom att förlusterna kostar pengar i ökad effektförbrukning bildas det värme som övergår till den pumpade vätskan. Denna värme kan vara ett problem vid pumpning av vätskor nära kokpunkten.

M Pumps patenterade lösning för att få ner förlusterna är en magnetkanna tillverkad i hybridteknik. Närmast vätskan används en traditionell kanna i metall, men materialtjockleken har reducerats till ett minimum. För att behålla pumpens prestanda har denna förstärkts utvändigt med en tunn kanna av kolfiber. Hybridlösningen innebär att den kemiska resistensen kvarstår samtidigt som magnetförlusterna reduceras till ett minimum. Läs mer om hybriddrift [här](#).

Uppgradering av gamla pumpar

Det går att även att uppgradera gamla pumpar till Hybriddrift genom att byta ut den befintliga magnetkannen mot en ny i hybridutförande. Detta är en enkel åtgärd som gör den gamla pumpen både bättre och mera energieffektiv.



Pumphus	SS316, Hastelloy®C276, Incoloy®825, Titan, Duplex (ytterligare material på förfrågan)
Lager	Kiselkarbid, Tungstenkarbid, Antimony carbon, PEEK
Lockpackning	PTFE, Graphoil, Gylon, Spiral wound (ytterligare material på förfrågan)
Temperatur*	- 120 till 450 °C
Flöde	Max. 4000 m³/h
Viskositet	Max. 200 cSt
Systemtryck	Max. 1500 bar (16 bar standard)
Anslutningar	DIN (PN16, PN25, PN40, PN64, PN100), ANSI (150, 300, 600) (ytterligare alternativ på förfrågan)
Rotationsriktning	Moturs sett från sugsidan
ATEX**	EEx II 2G cbk IIC T5

* För applikationer under 0 °C eller över 120 °C kontakta oss.

** För applikationer i explosionsfarlig miljö kontakta oss.

Teknisk data

Flöde max	11 m ³ /h
Differenstryck	57 mvp
Systemtryck max	16 bar
Anslutning sug sida	DN40 PN16
Anslutning trycksida	DN25 PN16
Material Axel	SS 316
Material Axellager	SiC (Kiselkarbid)
Material Lager	SiC (Kiselkarbid)
Material Magnetkanna	Hybrid SS316
Material Packning	Fiber
Material Pumphus	SS 316
Motor	IEC 90 B5
Viskositet max	200 cSt
Temperaturområde från	0 °C
Temperaturområde till	120 °C

